



Catálogo de despiece

OSSA

CROSS

125-175 AS-74 (PHANTOM)

**MODELO
125-175 AS-74**

MOTOR

Tabla n.º 1

N.º de la pieza	DESIGNACION	Cant.	Vale desde la unidad n.º	N.º de la pieza	DESIGNACION	Cant.	Vale desde la unidad n.º	N.º de la pieza	DESIGNACION	Cant.	Vale desde la unidad n.º
33.176 I-II-IV	Arandela de reglaje eje secundario	—		123.053 S-20	Pistón 1.º sobremedida para 175 cc.	—		991.706	Anillo retención muelle	1	
33.292 I-II-IV-X	Arandela de reglaje eje secundario	—		123.053 S-40	Pistón 2.º sobremedida para 175 cc.	—		991.707	Arandela tope muelle	1	
50.404 I-II-IV-X	Arandela de reglaje cuerpo selector	—		123.053 S-60	Pistón 3.º sobremedida para 175 cc.	—		991.708	Muelle manguito arrastre	1	
50.659	Arandela tornillo tope manguito	1		123.053 MI	Conj. pistón para 175 cc.	1		991.709	Arandela rozamiento eje	1	
101.005	Eje pistón para 175 cc.	1		123.053 S-20 MI	Conj. pistón 1.º sobremedida para 175 cc.	—		991.710	Arandela rozamiento rueda	1	
101.008	Junta culata para 175 cc.	1		123.053 S-40 MI	Conj. pistón 2.º sobremedida para 175 cc.	—		991.717	Muelle apriete pitón	1	
101.009	Junta cilindro	1		123.053 S-60 MI	Conj. pistón 3.º sobremedida para 175 cc.	—		991.718	Pitón suj. pedal	1	
101.019	Tornillo tope manguito p. en marcha	1		123.056 MI	Carburador AMAL Ø 30 flotante para 125 cc.	—					
111.004	Biela para 125 cc.	1		123.057 MI	Carburador AMAL Ø 32 para 175 cc.	1					
111.076	Arandela rozamiento rueda	1		123.059	Racor carburador para 175 cc.	1					
111.077	Arandela distanciador	1		123.060	Volante izquierdo (lado embrague)						
111.078 MI	Conj. casquillo agujas	1			para 125 cc.	1		AB-80	Arandela de muelle unión semicárters	1	
111.078 M	Casquillo agujas sin anillo	1		123.060 M	Conj. montaje cigüeñal para 125 cc.	1		ACF-60	Junta tornillo nivel	1	
111.079	Anillo	1		123.061	Volante derecho (lado magneto) para 125 cc.	1		AF-150	Arandela volante magnético	1	
111.081	Disco tope arrastre embrague	1		123.062 MI	Conj. biela para 175 cc.	1		AG-60	Arandela palan., tapa reglaje embrague y fijación carburador 175 cc.	7	
111.082 M	Conj. tapa presora del embrague	1		123.063	Culata para 125 cc.	1		AG-160	Arandela buje embrague	1	
111.083 M	Conj. buje del embrague	1		123.071 MI	Conj. motor 175 cc.	1		AN-120	Arandela guía anclaje	1	
111.085	Dedal porta muelle	5		123.071 M	Conj. cilindro para 175 cc.	1		ASE-100	Anillo elástico fij. eje horquilla	2	
111.086	Muelle del embrague	5		123.071 M S-20	Conj. cilindro 1.º sobremedida para 175 cc.	1		ASE-140	Anillo elástico eje mando selector	1	
112.112	Piñón salida cambio para 175 cc. Z-12	1		123.072	Camisa para 175 cc.	1		ASE-180	Anillo elástico fij. muelle y p en m.	2	
112.113	Piñón salida cambio Z-11 para 125 cc.	1		123.073	Culata para 175 cc.	1		AT-60	Arandela palanca embrague, pedal cambio y fijación carburador 175 cc.	7	
112.116 M	Jaula agujas rueda directa	2		123.075 M	Conj. rueda cadena primaria	1		AT-80	Arandela fij. culata semicárters	5	
112.140	Piñón salida cambio Z-13 para 175 cc.	—		123.076 M	Cadena primaria sin enganche	1		AT-120	Arandela piñón salida motor	1	
112.181 C	SopORTE articulación pedal	1		123.088	Capuchón protector mando embrague	1		B-555	Bola empuje varilla embrague	1	
112.182	Anillo tope pedal	1		123.089	Anillo junta eje mando embrague	1		CA-10.015	Clavija tornillo embrague	5	
112.183	Arandela muelle pedal	1		123.090	Volante izquierdo (lado embrague)	1		CE-30.022	Clavija pedal puesta en marcha	1	
114.004 B	Aro pistón para 175 cc.	2			para 175 cc.	1		FE-60	Tuerca palanca embrague	1	
114.004 B S-20	Aro pistón 1.º sobremedida para 175 cc.	—		123.090 M	Conj. montaje cigüeñal para 175 cc.	1		FE-80	Tuerca regul. embr. y unión semicárt.	2	
114.004 B S-40	Aro pistón 2.º sobremedida para 175 cc.	—		123.091	Volante derecho (lado magneto) para 175 cc.	1		KC-17-47-14	Rodamiento entrada cambio	1	
114.004 B S-60	Aro pistón 3.º sobremedida para 175 cc.	—		123.112	Piñón salida motor	1		KC-25-52-15	Rodamiento salida cambio	1	
114.005	Biela para 175 cc.	1		123.116	Pedal cambio velocidades	1		SG-25-42-8 DL	Retén volante cigüeñal	2	
114.008	Jaula rodillos cabeza biela	1		123.130	Eje primario del cambio	1		SG-29-40-7 DL	Retén piñón salida cambio	1	
114.009	Rodillos cabeza biela	14		123.134	Rueda directa sobre primario	1		SO-139-26	Anillo junta eje mando selector	2	
114.012	Junta racord carburador para 175 cc.	1		123.136	Eje secundario del cambio	1		SO-178-26	Anillo junta eje puesta en marcha	1	
116.154	Guarnición pedal cambio de velocidades	1		123.137	Rueda 1.º sobre secundario	1		TE-80.040	Tornillo unión semicárters	1	
118.068	Tapón alojamiento descompresor	1		123.176	Rueda de puesta en marcha	1		TL-50.015	Tornillo fij. volante magnético	3	
118.069	Junta tapón alojamiento descompresor	1		123.215	Junta semicárters	1		TL-60.012	Tornillo tapa regl. embr. y nivel aceite	3	
120.003	Pistón para 125 cc.	1		123.220 MI	Conj. mecanización cárters para 125 cc.	1		TS-60.022	Tornillo tapa unión semicárters	2	
120.003 S-20	Pistón 1.º sobremedida para 125 cc.	—		124.028	Tornillo pedal cambio de velocidades	1		TS-60.075	Tornillo tapa derecha	2	
120.003 S-40	Pistón 2.º sobremedida para 125 cc.	—		124.029	Tornillo pedal puesta en marcha	1		TS-60.080	Tornillo tapa derecha	1	
120.003 S-60	Pistón 3.º sobremedida para 125 cc.	—		911.131	Tuerca fij. culata	4		XR-30.013	Chaveta volante magnético	1	
120.003 MI	Conj. pistón para 125 cc.	1		911.135	Tuerca racord carburador para 175 cc.	4					
120.003 S-20 MI	Conj. pistón 1.º sobremedida para 125 cc.	—		911.139 II-IV-X	Arandela reglaje rueda puesta en marcha	—					

120.003 S-40 MI	Conj. pistón 2.º sobremedida para 125 cc.	—	911.514 B	Tuerca contención muelle	5
120.003 S-60 MI	Conj. pistón 3.º sobremedida para 125 cc.	—	911.604	Tapón descarga aceite	1
120.004	Aro pistón para 125 cc.	1	911.609 C	Casquillo de centraje	4
120.004 S-20	Aro pistón 1.º sobremedida para 125 cc.	—	911.611	Tornillo semicár., tapa embr. tapa derec.	15
120.004 S-40	Aro pistón 2.º sobremedida para 125 cc.	—	911.614	Tornillo unión tapa embrague	4
120.004 S-60	Aro pistón 3.º sobremedida para 125 cc.	—	911.617	Junta tapón descarga aceite	1
120.005	Eje de pistón para 125 cc.	1	912.604	Arandela tope eje selector	1
120.008	Junta culata para 125 cc.	1	921.111	Arandela de reglaje 0,05 eje primario	—
121.023 MI	Bujía	1	921.112	Arandela de reglaje 0,1 eje primario	—
121.077	Tuerca buje embrague	1	921.113	Arandela de reglaje 0,2 eje primario	—
121.078	Varilla empuje embrague	2	921.617	Arandela tornillo tope manguito	1
121.079 M	Conj. palanca mando embrague	1	941.205	Anillo seguro ruedas	5
121.103	Rueda 4.ª sobre primario	1	941.209	Anillo distancia piñón salida	1
121.105	Manguito desplazable de 4.ª y 5.ª	1	941.212	Arandela seguro piñón salida	1
121.110	Horquilla mando 1.ª y 3.ª	1	942.167	Tuerca tornillo tope manguito	1
121.111	Horquilla mando 2.ª	1	991.105 M	Jaula de agujas pie de biela	1
121.112	Horquilla mando 4.ª y 5.ª	1	991.109 B	Anillo seguro eje pistón	2
121.113	Distanciador jaulas rueda directa	1	991.116	Espárrago racord carburador para 175 cc.	4
121.114	Eje portahorquillas cambio	1	991.118	Espárrago fij. culata	4
121.115	Muelle horquilla mando selector	1	991.139 II-IV-X	Arandela reglaje cigüeñal y rueda directa	—
121.117	Arandela rozamiento rueda 1.ª	1	991.140	Rodamiento volante derecho cigüeñal	1
121.120 M	Jaula agujas rueda 1.ª	1	991.141	Rodamiento volante izquierdo cigüeñal	1
121.124 M	Conj. cuerpo selector	1	991.211	Horquilla mando selector	1
121.125	Guardapolvo eje selector	2	991.214	Tuerca piñón salida cambio	1
121.126	Tapón protector eje selector	1	991.215	Cazoleta muelle presor selector	2
121.127 BM	Conj. eje mando selector	1	991.216	Retén rueda salida directa	1
121.128	Arandela muelle eje selector	1	991.228	Resorte empuje horquilla	1
121.131	Rueda 2.ª sobre primario	1	991.229	Guía anclaje selector	1
121.132	Rueda 3.ª sobre primario	1	991.231	Pitón anclaje selector	1
121.138	Rueda 2.ª sobre secundario	1	991.232	Muelle pitón anclaje selector	1
121.139	Rueda 3.ª sobre secundario	1	991.234	Arandela mando selector	1
121.175 B	Eje puesta en marcha	1	991.235	Anillo retención	1
121.202 ng	Tapa cárter izquierdo	1	991.502	Disco intermedio del embrague	5
121.203 Bng	Tapa cárter derecho	1	991.503 CM	Conj. disco portaguarnición embrague	5
121.206	Casquillo de centraje	2	991.512	Rodillo empujador varilla embrague	1
121.210 BMI	Conj. mecanización cárter para 175 cc.	1	991.513	Tornillo regulador del embrague	1
122.177 BMI	Conj. pedal puesta en marcha	1	991.514	Pestillo empujador rodillo	1
122.177	Pedal puesta en marcha	1	991.605	Casquillo de centraje	1
123.007	Eje de biela	1	991.607	Junta tapa lado embrague	1
123.007 MI	Conj. biela para 125 cc.	1	991.608	Pitón anclaje muelle horquilla selector	1
123.025 BMI	Volante magnético	1	991.609	Tapa reglaje embrague	1
123.026	Tuerca volante magnético	1	991.610	Junta tapa reglaje embrague	1
123.027	Tuerca piñón salida motor	1	991.611	Pasataladros cables volante magnético	1
123.051 M	Conj. cilindro para 125 cc.	1	991.612 B	Tubo protección respiradero	1
123.051 M S-20	Conj. cilindro 1.º sobremedida para 125 cc.	1	991.615	Tornillo unión tapa embrague	1
123.051 MI	Conj. motor 125 cc.	1	991.701	Manguito arrastre puesta en marcha	1
123.052	Camisa para 125 cc.	—	991.703	Muelle puesta en marcha	1
123.053	Pistón para 175 cc.	1	991.704	Disco apoyo muelle	2

EDICION

1				
6-74				

EDICION			
1			
6-74			

MOTOR

125 AS-74

LAMINA 1

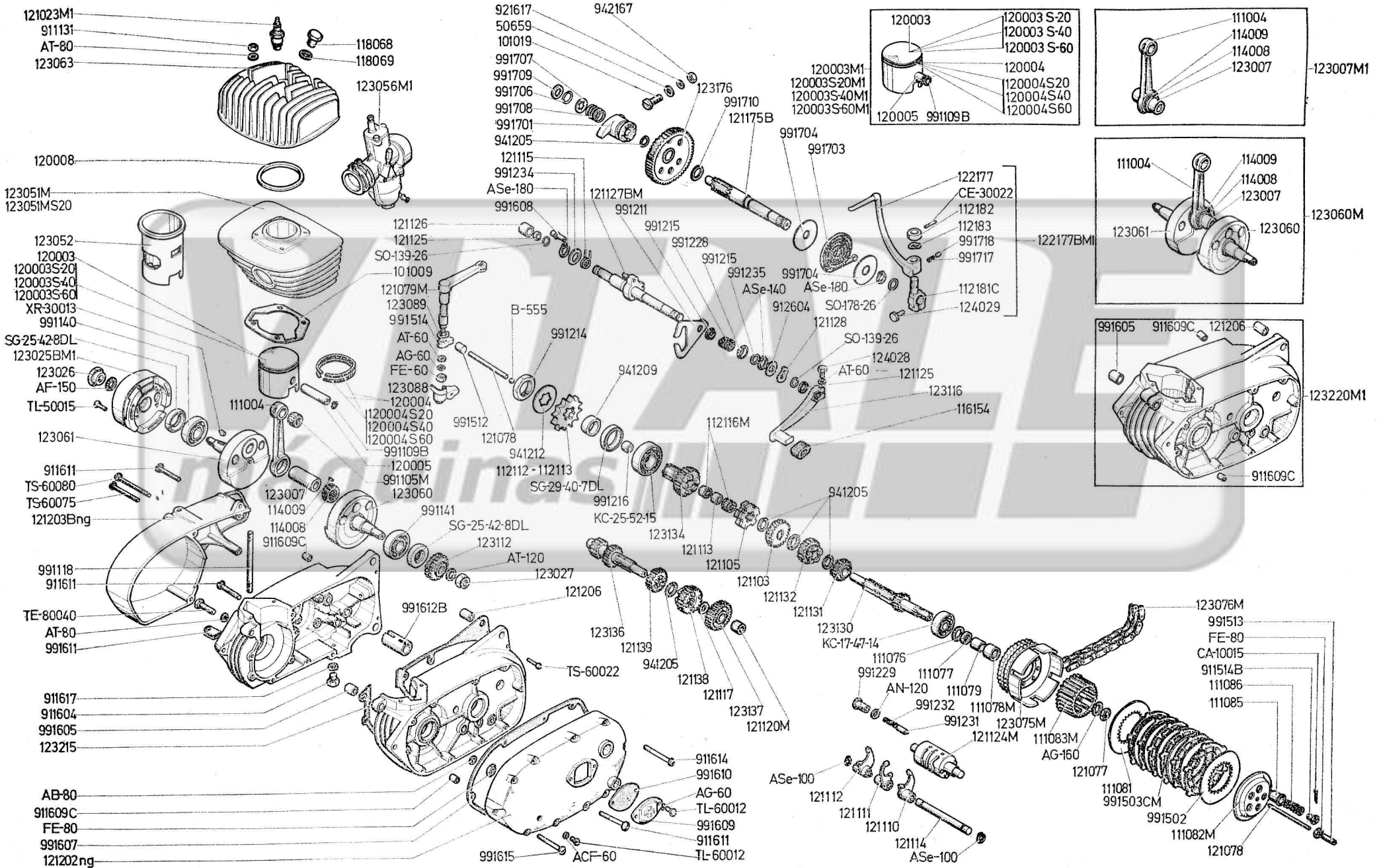

**MODELO
125-175 AS-74**
BASTIDOR
Tabla n.º 2

N.º de la pieza	DESIGNACION	Cant.	Vale desde la unidad n.º	N.º de la pieza	DESIGNACION	Cant.	Vale desde la unidad n.º	N.º de la pieza	DESIGNACION	Cant.	Vale desde la unidad n.º
13.714	Arandela fij. guardabarros	12		123.700 Maz	Conj. guardabarros delantero	1		918.231	Tuerca fij. estrib. y torn. tensor	4	
112.402 B	Turrión articulación estriberas	2		123.702	Calca guardabarros delantero	1		924.506	Arandela fij. filtro	1	
112.777	Tuerca fij. guía cadena, fij. guardabarros, coraza, sillín y filtro	14		123.715 Maz	Conj. guardabarros trasero	1		948.220	Tubo conducción depós. a carbur.	2	
112.829 dM	Guardapolvo derec. protec. cabl.	1		123.716	Tubo distanciador, guardabarros y coraza	12		992.141	Tornillo fij. delantera motor	2	
112.829 iM	Guardapolvo izquier. protec. cab.	1		123.717	Amortiguador fij. guardabarros y coraza	12		998.220	Junta tapón depósito	1	
118.319	Placa de identificación	1									
118.507	Arandela tornillo fij. manillar	4		123.718	Calca guardabarros trasero	1		A-18/053	Tuerca tornillo fij. palanca	2	
118.724	Tubo respiradero depósito	1		123.727	Calca anterior depósito	1		A-534/001	Soporte mando freno	1	
118.725	Placa OSSA	2		123.728 d	Calca lateral derecha	1		A-534/002	Palanca mando freno	1	
118.726	Tornillo fij. placa OSSA	4		123.728 i	Calca lateral izquierda	1		A-534/003	Soporte mando embrague	1	
118.727	Amortiguador delantero depósito	2		123.732	Etiqueta de atención	1		A-534/004	Palanca mando embrague	1	
118.820	Soporte manillar	2		123.733 MI	Conj. depósito para 175 cc.	1		A-534/005	Tornillo suj. palanca	2	
118.821	Tapa soporte manillar	2		123.733	Calca 175 PHANTOM	1		A-534/006	Tornillo suj. soporte	4	
118.822	Tornillo fij. manillar	4		123.740 MI	Conj. depósito para 125 cc.	1		A-534/838	Tornillo tensor cable	2	
121.320	Tornillo fij. trasera motor	2		123.740	Calca 125 PHANTOM	1		A-534/839	Contratuerca tornillo tensor cabl.	2	
121.720	Pinza tubo respiradero depósito	1		123.745 bl	Placa n.º delantero	1					
121.827 MI	Conj. puño mando gas	1		123.770 Maz	Coraza	1					
122.664	Tuerca fij. tornillo trasero motor	2		123.773 M	Filtro de aire	1					
122.723	Tapón depósito	1		123.774	Tapa filtro de aire	1					
122.725	Junta unión depósito a sillín	1		123.777 MI	Brida unión manguito a filtro	1					
122.746 MI	Conj. brida suj. placa	2		123.778	Arandela fij. coraza	4					
122.827	Arandela fij. superior amortig.	2		123.780 MI	Brida unión manguito a carburad.	1					
123.300 M	Conj. cuadro	1		123.781	Manguito unión filtro y carburad.	1					
123.333	Tuerca fij. tornillo del motor	2		123.820	Pedal de freno	1					
123.337	Calca material cuadro	1		123.821	Muelle retorno pedal de freno	1					
123.400 d	Estribera derecha	1		123.825 M	Manillar	1					
123.400 i	Estribera izquierda	1		123.827 (*)	Guarnición derecha puño gas	1					
123.450 M	Conj. horquilla trasera	1		123.828 (*)	Guarnición izquierda manillar	1					
123.460	Calca material horquilla	1		123.900 M	Conj. sillín	1		AG-60	Arandela guardabarros delantero	4	
123.471	Eje horquilla trasera	1		123.903	Calca anterior instrucciones	1		AN-120	Arandela grifo gasolina	2	
123.472	Casquillo horquilla trasera	2		123.904	Calca posterior instrucciones	1		AT-60	Arandela fij. guía cadena, distanciador guía cadena, guard. y sillín	16	
123.473	Distanciador articulac. horquilla	1		123.905	Tornillo fij. sillín	2			Arandela fij. delantera motor	4	
123.474	Anillo junta distanciador	2		124.460 M	Conj. tensor rueda trasera	2		AT-80	Arandela fij. trasera motor	4	
123.477	Distanciador guía cadena	1		124.718 M	Grifo de gasolina	2		AT-100	Arandela fij. horquilla trasera	2	
123.478	Tornillo distanciador guía cadena	1		124.720	Pinza tubos conducción gasolina	4		AT-120	Arandela horquilla trasera	2	
123.479	Distanciador fij. guía cadena	2		124.728	Almohadilla apoyo depósito	1		CA-25.025	Clavija pedal de freno	1	
123.480	Guía cadena	2		124.831 MI	Conj. palanca mando embrague	1		SO-139-26	Anillo junta pedal de freno	2	
123.485	Tornillo fij. guía cadena	2		124.832 MI	Conj. palanca mando freno	—		TE-60.020	Tornillo fij. guardabarr. y coraza	4	
123.487	Rodillo guía cadena	1		912.604	Arandela pedal de freno	1		TE-60.025	Tornillo fij. guardabarr. delantero	4	
123.488	Suplemento distanciador guía	2		914.270 B	Tuerca autofrenante eje horquilla	2		TE-60.028	Tornillo fij. coraza	2	

(*) Montar impregnado con adhesivo EC 1368 de 3 M COMPANY o equivalente.

STANDARD

EDICION

1			123.337
6-74			

EDICION				
1				123.337
6-74				

125-175 AS-74

BASTIDOR

LAMINA 2

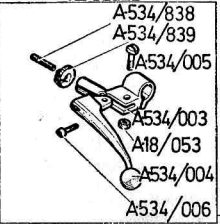
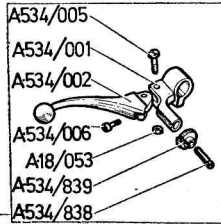
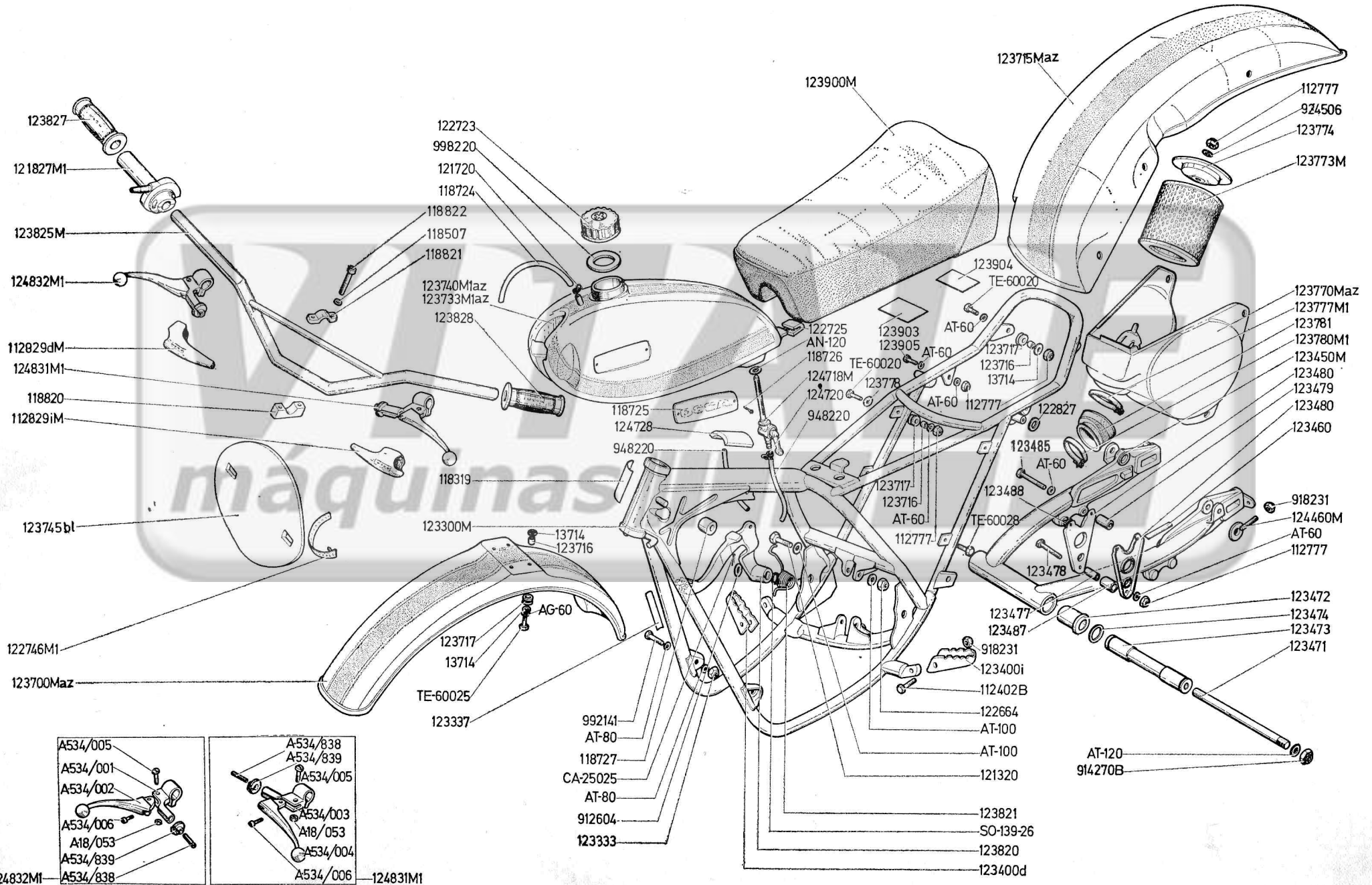

124832M1 A534/838 124831M1 A534/006

EDICION			
1			123.331
6-74			

125-175 AS-74

SUSPENSION

LAMINA 3

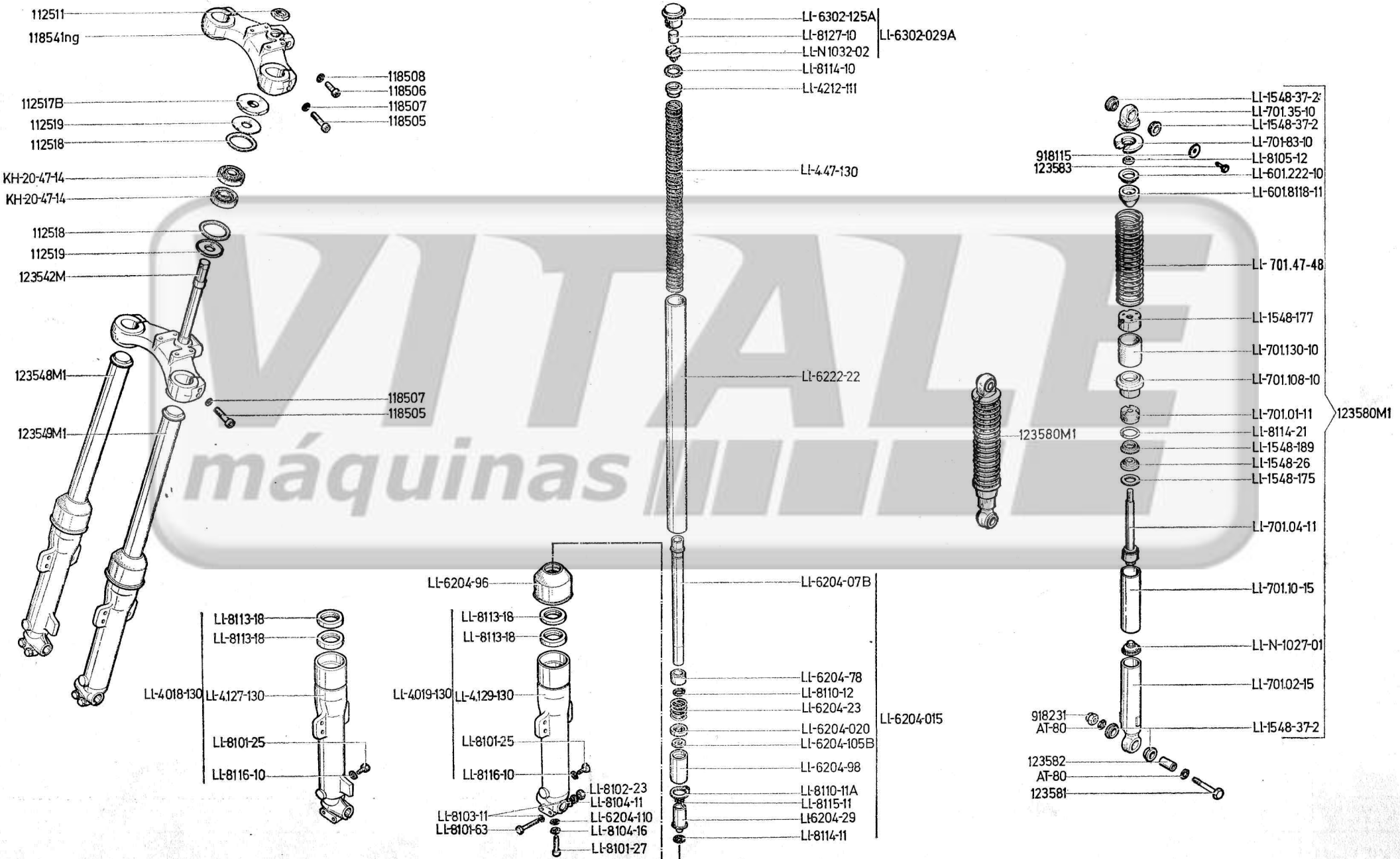

**MODELO
125-175 AS-74**

R U E D A S

Tabla n.º 4

N.º de la pieza	DESIGNACION	Cant.	Vale desde la unidad n.º	N.º de la pieza	DESIGNACION	Cant.	Vale desde la unidad n.º
105.604	Centrador tubo distanciador	2		123.660 M	Buje rueda trasera	1	
105.621	Arandela distancia tornavís	1		123.662 M	Conj. plato portazapatas freno trasero	1	
106.603	Tubo distanciador rueda	1		123.666 M	Conj. zapata de freno	2	
106.610	Resorte cierre zapatas de freno	2		123.670	Palanca freno trasero	1	
111.019	Tuerca auto frente fij. corona	6		123.672	Tornavís de freno	1	
112.614 MI	Talonera fij. cubierta	2		123.673	Tubo distanciador rueda trasera	1	
112.632	Cámara rueda	1		123.674	Distanciador rueda trasera	1	
112.633	Banda protección cámara	1		123.675	Muelle cierre zapatas freno	2	
112.638	Tuerca radio rueda	72		123.676	Tornillo fij. corona	6	
112.641	Cubierta rueda delantera	1		123.677	Tuerca fi. rueda trasera	2	
112.658	Cámara rueda	1		123.678	Eje rueda trasera	1	
112.659	Banda protección cámara	1		123.679	Corona rueda trasera para 175 cc.	1	
112.664 MI	Talonera fij. cubierta	2		123.680	Radio largo rueda trasera lado freno	9	
112.671	Cubierta rueda trasera	1		123.681	Radio corto rueda trasera lado valona	9	
122.606 MI	Conj. zapata de freno	2		123.682	Radio largo rueda trasera lado valona	9	
122.609 Mng	Conj. plato portazapatas de freno	1		123.683 M	Engrasador tornavís de freno	1	
122.616	Palanca freno delantero	1		123.684	Llanta	1	
122.619	Tornavís de freno	1		123.685 MI	Cadena secundaria para 175 cc.	1	
123.600 M	Buje rueda delantera	1		123.686	Radio corto rueda trasera lado freno	9	
123.601	Eje rueda delantera	1		123.690 MI	Conj. buje y freno rueda trasera	1	
123.604	Anillo distanciador rueda delantera	1		123.695 MI	Conj. buje rueda trasera completo	1	
123.605	Radio interior rueda	18		914.367	Tuerca eje rueda delantera	1	
123.606	Radio exterior rueda	18		AT-60	Arandela palanca de freno	2	
123.620 MI	Conj. buje y freno rueda delantera	1		AT-70	Arandela fij. corona	12	
123.630 MI	Conj. buje rueda delantera completo	1		AT-120	Arandela eje rueda	1	
123.640	Sector refuerzo aletas	6		KC-12-32-10 RS	Rodamiento a bolas con una tapa obturadora	2	
123.645	Llanta	1		KC-15-42-13 RS	Rodamiento a bolas con una tapa obturadora	2	
123.656 MI	Cadena secundaria para 125 cc.	1		TE-60.022	Tornillo palanca de freno	2	
123.657	Corona rueda trasera para 125 cc.	1					

EDICION				
1				123.337
6-74				

EDICION			
1			123.331
6-74			

RUEDAS

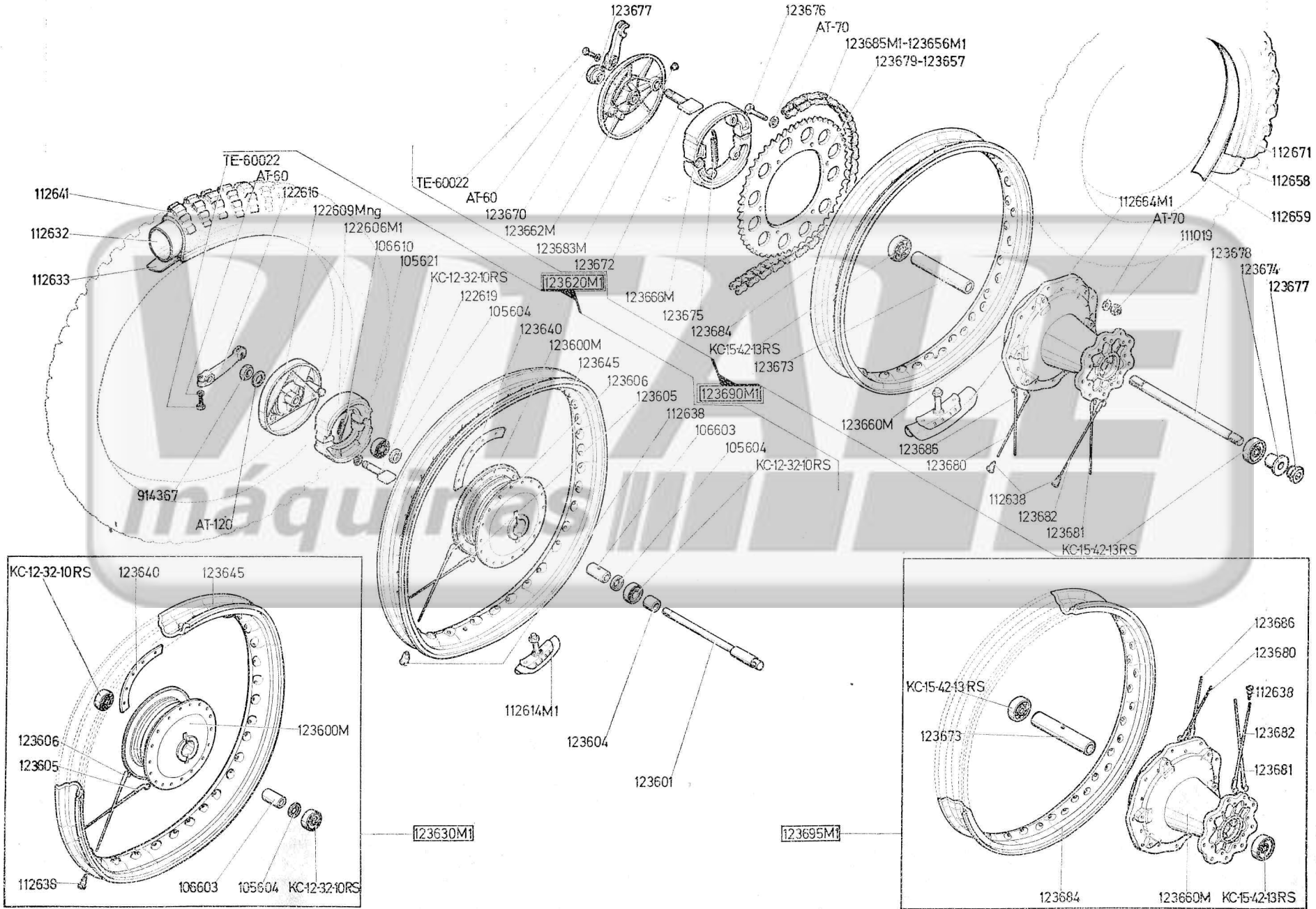

MODELO
125-175 AS-74

INSTALACION ELECTRICA Y TUBO ESCAPE

Tabla n.º 5

N.º de la pieza	DESIGNACION	Cant.	Vale desde la unidad n.º	N.º de la pieza	DESIGNACION	Cant.	Vale desde la unidad n.º
					HERRAMIENTAS		
112.777	Tuerca autofrenante fij conversor	1					
112.936	Resorte fij cola silencioso	2					
112.946 M	Silentbloc tubo de escape	2		919.105	Llave ajustable de 6"	1	
112.947	Resorte fij tubo de escape	2		919.108	Alicates universales 14 cm.	1	
114.846 CM1	Conversor electrónico	1		919.110	Varilla para llaves	1	
121.803	Capuchón bujía	1		125.950	Destornillador	1	
121.804	Resorte capuchón bujía	1		125.951	Llave acodada macho exagonal de 6 mm.	1	
123.425 M	Conj. tubo descanso	1		125.952	Llave fija doble 11 x 13 mm.	1	
123.746 MI	Brida suj. cable conversor	1		125.953	Llave tubo doble 21 x 23 mm.	1	
123.801 MI	Brida sujeción cables	5		125.954	Trapo amarillo de 300 x 200 mm.	1	
123.822	Barrilete palanca freno trasero	1		125.955	Bolsa de lona	1	
123.843 M	Cjte. cable mando gas	1					
123.844 M	Conj. cable freno delantero	1					
123.848 M	Conj. varilla de freno	1					
123.940 MI	Conj. cola silencioso para 175	1					
123.941 M1	Cjte. cola silencioso para 125	1					
123.947 M	Conj. tubo de escape para 125	1					
123.949 M	Conj. tubo escape para 175	1					
124.820	Pinza guía cables	1					
126.842 M	Conj. cable mando embrague	1					
914.363	Tuerca tensora varilla	1					
915.317	Muelle tensor varilla	1					
918.231	Tuerca autofrenante fij. tubo de escape	4					
	ESTANDARD						
AG-120	Arandela enganche resorte tubo de escape	2					
AT-60	Arandela fij. conversor y tensor freno y varilla	5					
AT-80	Arandela tubo de escape	4					
CA-20.015	Clavija varilla freno	1					
TE-60.015	Tornillo fij. conversor	2					

EDICION				
1				123.337
6-74				

EDICION			
1			123.331
6-74			

INSTALACION ELECTRICA Y TUBO ESCAPE

