

ESQUEMA ELÉCTRICO Y DIBUJO DE INSTALACIÓN PARA MODELOS DE OSSA DE TRIAL (MAR, Tr77 Y EXPLORER) CON ENCENDIDO ELECTRÓNICO. LA PECULIARIDAD ES QUE SE PUEDE DESMONTAR TODO EL SISTEMA ELÉCTRICO SIN QUE AFECTE AL FUNCIONAMIENTO DE LA MOTO, SOLO QUEDARÍA OPERATIVO EL SISTEMA DE PARE DEL MOTOR.

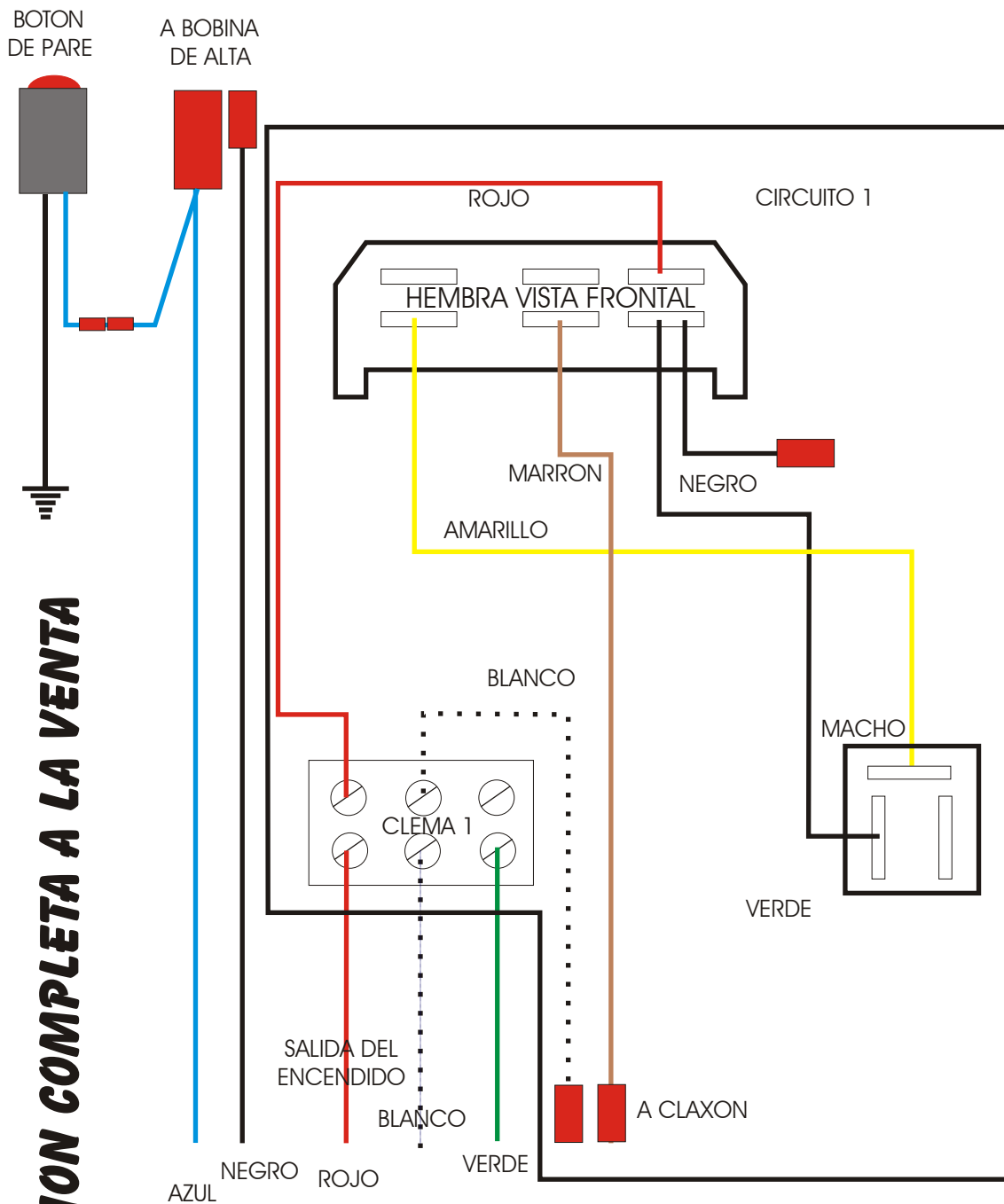

INSTALACION COMPLETA A LA VENTA

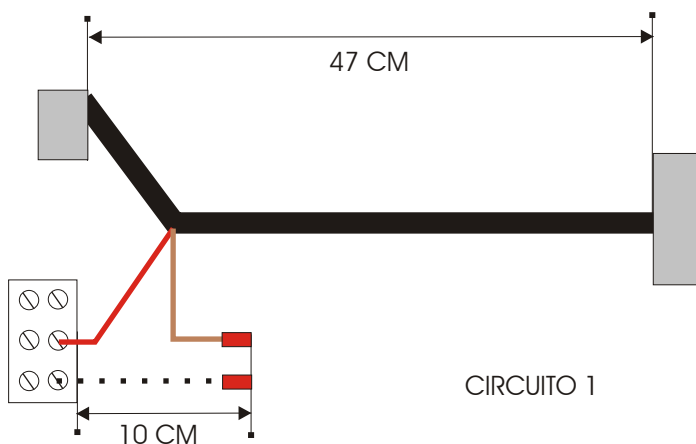

CIRCUITO 1

El cable negro que va desde la clema hasta la llave se puede eliminar si esta tiene buen contacto a masa

